

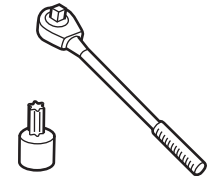

JEEP WRANGLER LED HEADLAMPS

Jeep Wrangler LED phare avant
Jeep Wrangler LED faro delantero

www.mopar.com

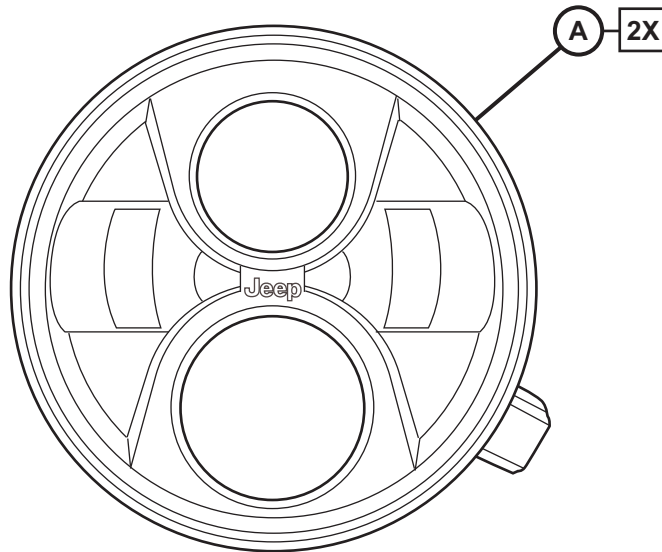

VEHICLE CONFIGURATION (Adding a Sales Code to the VIN)

Vehicle VIN must be updated with the sales code of the added accessory in order to enable system functionality. Using the DealerCONNECT website and the scan tool, complete the procedure below:

1. Log on to <https://dealerconnect.chrysler.com>
2. Click on the Service tab. Inside the Warranty Administration box, click on "Vehicle Option Updates."
3. On the Vehicle Option-Add a Sales Code Screen, enter the VIN of the vehicle and click View button.
4. On the next screen which shows the VIN that was entered, select the sales code 5SX (Quad LED Headlights) from the list of Available Vehicle Options. Once 5SX (Quad LED Headlights) is highlighted, click the ADD button. The sales code will now appear in the box on the right side under Selected Vehicle Option. Click Save.

Confirm that the 5SX (Quad LED Headlights) sales code has been successfully added to the VIN via DealerConnect.

1. Log on to <https://dealerconnect.chrysler.com>
2. Click on the Service tab. Inside the Vehicle Information Plus box, click on Single VIN Inquiry.
3. On the next screen, enter the VIN of the vehicle and odometer value. Then click Submit.
4. On the next screen, click the Options tab then scroll to the bottom of the page.
5. Under the Dealer Installed Equipment section, ensure that the sales code 5SX (Quad LED Headlights) is shown there. Note: if the sales code is missing, the sales code may not have been added correctly and will need to be added again.

Restore Vehicle Configuration

1. Using the scan tool click on Diagnostic Procedures or Vehicle Preparations and then select RESTORE VEHICLE CONFIGURATION.
2. Follow the step by step instructions on the scan tool to complete the RESTORE VEHICLE CONFIGURATION. All steps must be completed to Restore Vehicle Configuration before proceeding.

CONFIGURATION DU VÉHICULE (ajout d'un code pour le NIV)

Le VIN du véhicule doit être mis à jour avec le code de l'accessoire ajoutée des ventes, afin de permettre la fonctionnalité du système. Utilisation du Website DealerCONNECT et l'outil d'analyse, compléter la procédure ci-dessous:

1. Connexion à <https://dealerconnect.chrysler.com>
2. Cliquez sur l'onglet Service. L'intérieur de la boîte de Administration de la garantie, cliquez sur "Option de véhicules mises à jour."
3. Sur l'Option de véhicules Ajouter un écran Code de ventes, entrez le NIV du véhicule et sur le bouton View.
4. Sur l'écran suivant qui montre le NIV qui a été entré, sélectionnez le code de vente 5SX (Quad LED Phares) de la liste des options disponibles véhicule. Une fois 5SX (Quad LED Phares) est mis en surbrillance, cliquez sur le bouton Ajouter. Le code des ventes apparaît maintenant dans la boîte sur le côté droit de l'Option de véhicule choisi. Cliquez sur Enregistrer.

Vérifiez que le 5SX (Quad LED Phares) code de vente a été ajouté avec succès à la VIN via DealerConnect.

1. Connexion à <https://dealerconnect.chrysler.com>
2. Cliquez sur l'onglet Service. Intérieur de la boîte Vehicle Information Plus, cliquez sur Single VIN enquête.
3. Sur l'écran suivant, entrez le NIV de la valeur du véhicule et le compteur kilométrique, puis cliquez sur Envoyer.
4. Sur l'écran suivant, cliquez sur l'onglet Options, puis faites défiler vers le bas de la page.
5. Dans la section de l'équipement posé par le concessionnaire, veiller à ce que le code de vente 5SX (Quad LED Phares) y est montrée. REMARQUE: si le code des ventes est manquant, le code de vente peut ne pas avoir été ajouté correctement et devra être ajouté à nouveau.

Restaurer la configuration du véhicule

1. Utilisation de l'outil d'analyse, cliquez sur les procédures de diagnostic ou de préparations de véhicules puis sélectionnez RESTORE CONFIGURATION DU VÉHICULE.
2. Suivez les instructions étape par étape sur l'outil d'analyse pour compléter la RESTORE CONFIGURATION DU VÉHICULE. Toutes les étapes doivent être franchies pour restaurer la configuration du véhicule avant de procéder.

CONFIGURACIÓN DEL VEHÍCULO (añadiendo un código a la VIN)

El VIN del vehículo debe ser actualizado con el código de ventas del accesorio agregado para permitir la funcionalidad del sistema. Utilizando la página web DealerCONNECT y la herramienta de análisis, complete el procedimiento siguiente:

1. Inicie sesión en <https://dealerconnect.chrysler.com>
2. Haga clic en la ficha Servicio. Dentro de la caja Garantía Administración, haga clic en "Opciones de Vehículo actualizaciones".
3. En la opción de vehículo Añadir un Screen Código Ventas, ingrese el VIN del vehículo y haga clic en Ver botón.
4. En la siguiente pantalla que muestra el VIN que se ha introducido, seleccione el código de ventas 5SX (Quad LED Faros) de la lista de disponibles Opciones del vehículo. Una vez 5SX (Quad LED Faros) está resaltado, haga clic en el botón Agregar. El código de las ventas ahora aparecerá en el cuadro en el lado derecho en la Opción de vehículo seleccionado. Haga clic en Guardar.

Confirme que el 5SX (Quad LED Faros) código de ventas se ha añadido con éxito a la VIN través DealerConnect.

1. Inicie sesión en <https://dealerconnect.chrysler.com>
2. Haga clic en la ficha Servicio. Dentro de la caja Información del Vehículo Plus, haga clic en Consulta Individual VIN.
3. En la siguiente pantalla, introduzca el VIN del valor del vehículo y odómetro, haga clic en Enviar.
4. En la siguiente pantalla, haga clic en la ficha Opciones luego desplácese hasta la parte inferior de la página.
5. En la sección de equipos instalados en proveedores, asegúrese de que el código de ventas 5SX (Quad LED Faros) se muestra que hay. NOTA: si el código de ventas no está presente, el código de las ventas no se haya añadido correctamente y debe ser ingresado de nuevo.

Restaurar configuración de vehículo

1. El uso de la herramienta de análisis, haga clic en Procedimientos de diagnóstico o Preparativos de vehículos y luego seleccione RESTAURAR CONFIGURACIÓN DEL VEHÍCULO.
2. Siga las instrucciones paso a paso en la herramienta de análisis para completar la RESTAURAR CONFIGURACIÓN DEL VEHÍCULO. Todos los pasos deben ser completados para restaurar la configuración del vehículo antes de proceder.

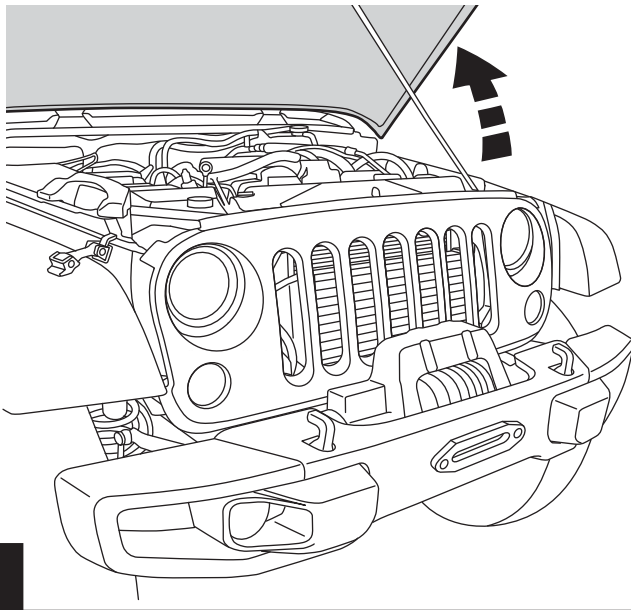

RETAIN ALL FASTENERS FOR REINSTALLATION
Maintenir toutes les vis pour la réinstallation
Mantenga todos los tornillos para la reinstalación

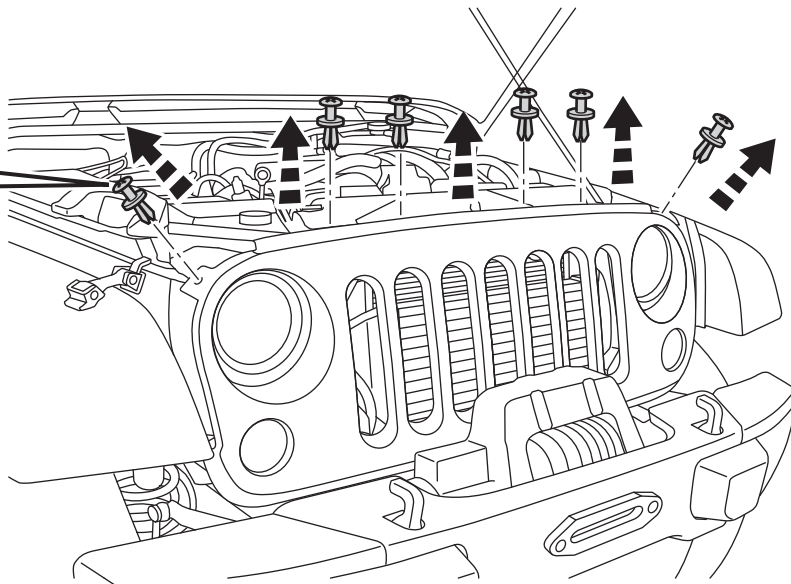
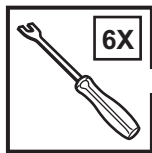
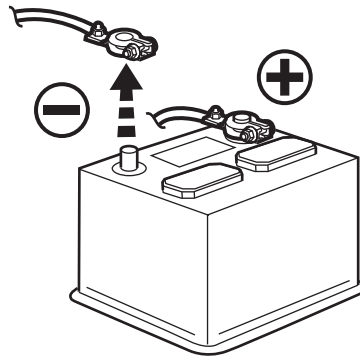

4

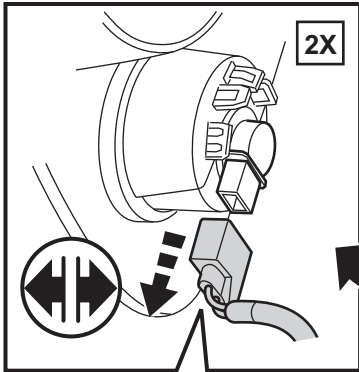

Ouvrir
Abrir

UNLOCK

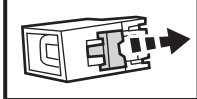

5

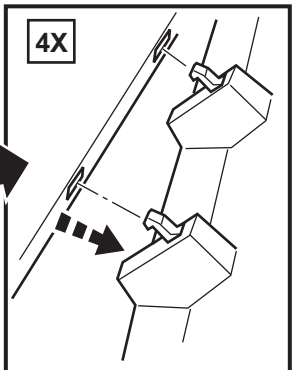
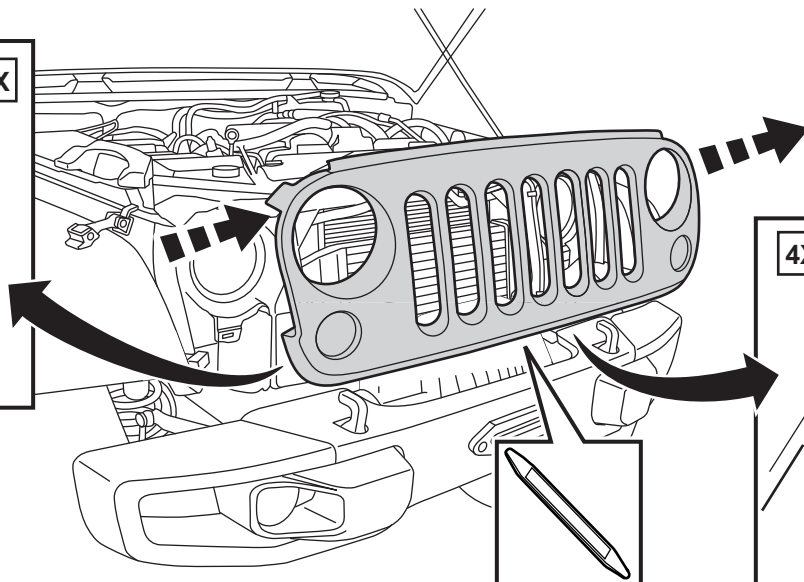

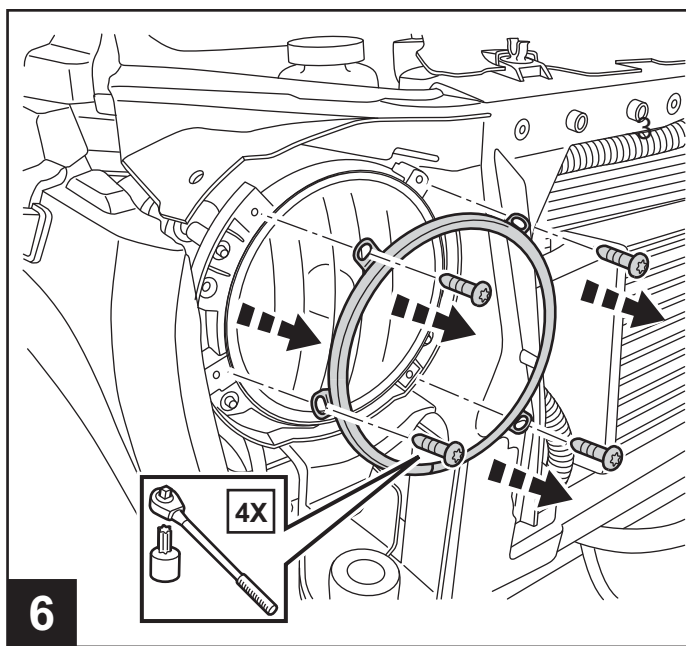

6

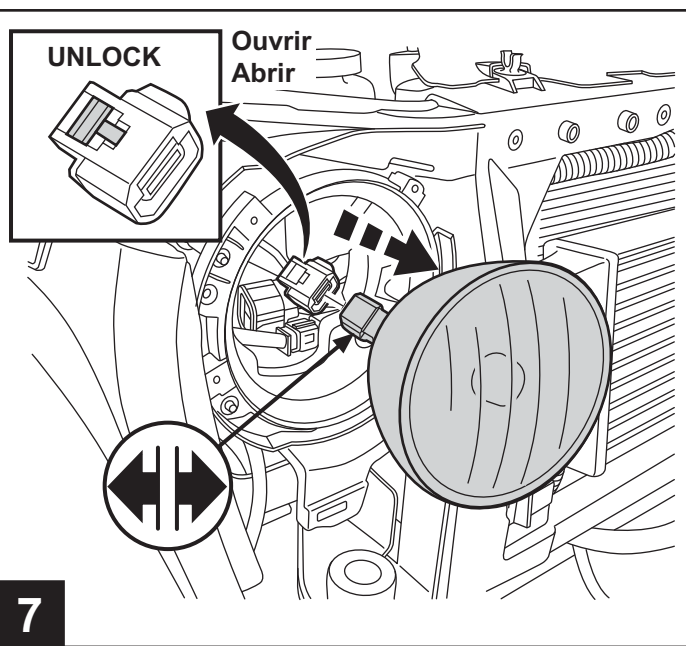

7

NOTE: WHEN MAKING LAMP CONNECTION, YOU SHOULD HEAR AN AUDIBLE SOUND AND FEEL THE PLUGS SNAPPING TOGETHER TO CONFIRM PROPER CONNECTION OF LAMP.

REMARQUE: Lorsque vous connectez les bouchons de la lampe, vous devriez entendre et sentir les bouchons réunissant pour confirmer une connexion correcte.

NOTA: Al conectar los enchufes de la lámpara, debe escuchar y sentir los tapones de unión para confirmar una conexión adecuada.

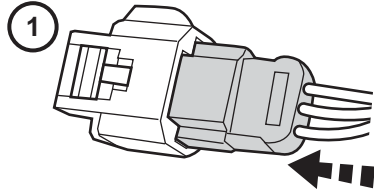

1

NOTE: SET LOCKING TAB AFTER YOU ARE CERTAIN THE PLUGS ARE PROPERLY CONNECTED

REMARQUE: Régler la serrure une fois que vous êtes certain que les fiches sont branchées

NOTA: Ajuste el bloqueo una vez que esté seguro de que los enchufes están conectados

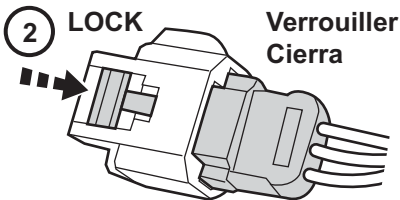

2

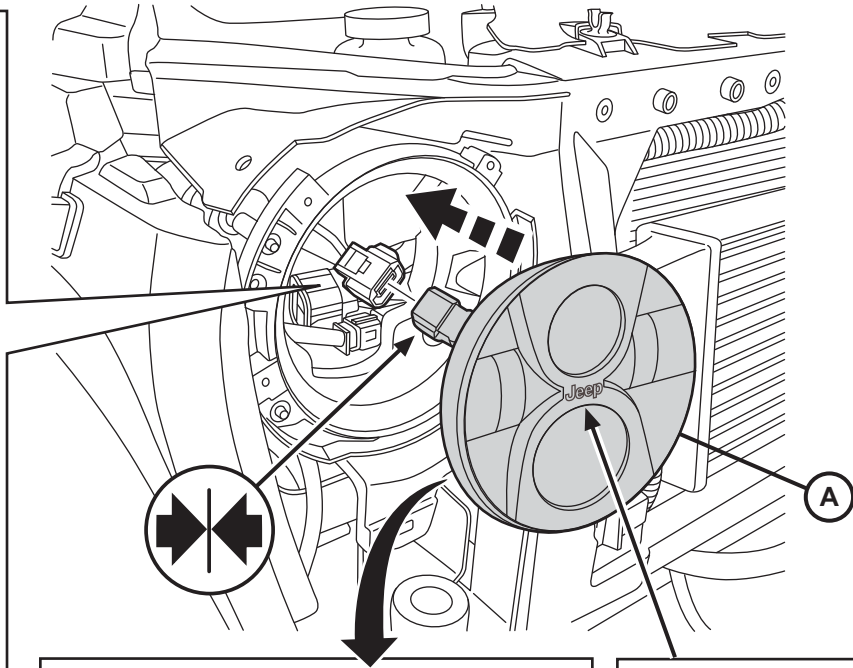

NOTE: BE SURE TO PROPERLY ALIGN LOCATING TABS ON BACK OF HEADLAMP

REMARQUE: Veillez à aligner les pattes de positionnement correctement sur le dos de la lampe

NOTE: LAMP IS PROPERLY POSITIONED WHEN JEEP LOGO READS CORRECTLY

REMARQUE: La lampe est correctement positionné lorsque le logo Jeep lit correctement

NOTA: La lámpara está correctamente colocado cuando el logotipo Jeep lee correctamente

NOTA: Asegúrese de alinear las pestañas de localización correctamente en la parte posterior de la lámpara

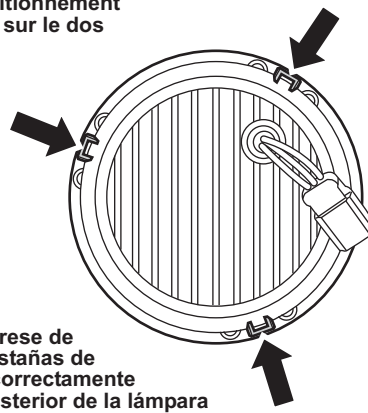

8

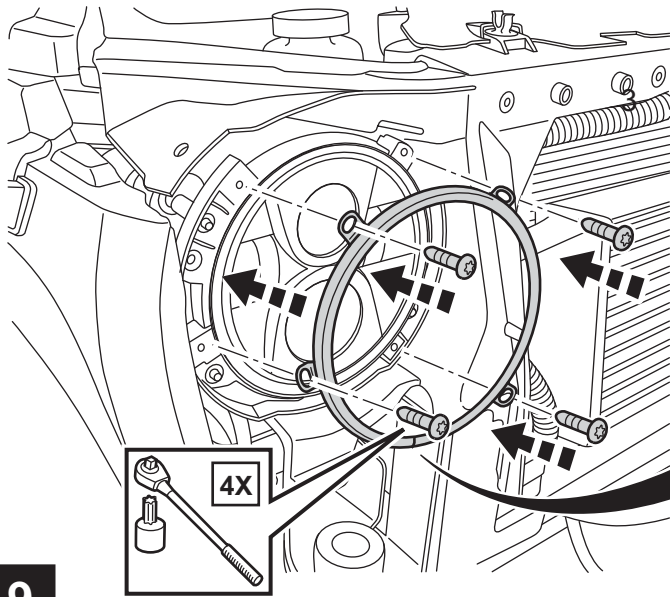

9

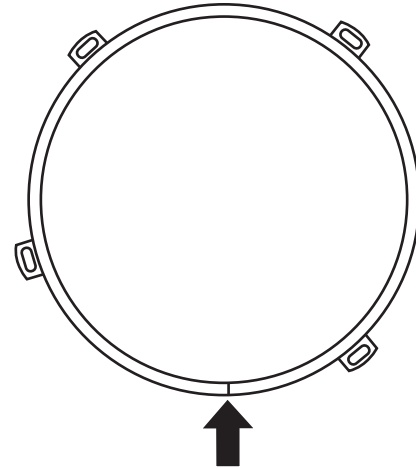

NOTE: TRIM RING IS PROPERLY ALIGNED WITH SLOT AT BOTTOM POSITION

REMARQUE: L'anneau de garniture est correctement alignée avec la fente au fond

NOTA: El anillo de ajuste está correctamente alineada con la ranura en la parte inferior

REPEAT STEPS 6 THROUGH 9 FOR OPPOSITE SIDE OF VEHICLE

Répétez les étapes 6 à 9 ou le côté opposé du véhicule

Repita los pasos 6 a 9 o el lado opuesto del vehículo

10

REVERSE STEPS 4 AND 5 TO REINSTALL GRILLE.

Étapes inverses 4 et 5 pour réinstaller la grille
Invierta los pasos 4 y 5 para volver a instalar la rejilla delantera

RECONNECT BATTERY. CLOSE HOOD.

Rebranchez la batterie et fermez le capot moteur
Iva a conectar la batería y cerrar el capó del motor

CLEAR ANY REMAINING DTCs.

Effacez tous les DTC restants
Borre los DTC restantes

VERIFY HIGH BEAMS AND LOW BEAMS ARE WORKING PROPERLY.

Vérifiez que les hautes poutres et poutres basses fonctionnent correctement

Verifique que las luces altas y luces bajas funcionan correctamente

11

ALIGN THE NEW HEADLAMPS ACCORDING TO THE PROCEDURES ON THE FOLLOWING PAGES

Alignez les nouveaux phares avant en suivant les étapes sur les pages suivantes

Alinear los nuevos faros delanteros, siguiendo los pasos de las siguientes páginas

12

VEHICLE PREPARATION FOR LAMP ALIGNMENT - DOMESTIC MARKET ONLY

1. Check for and correct any burnt out bulbs.
2. Repair or replace any ineffective, worn or damaged body or suspension components that could hinder proper lamp alignment.
3. Verify proper tire inflation pressures.
4. Remove any accumulations of mud, snow or ice from the vehicle underbody and clean the front lamp lenses.
5. Verify that there is no load in the vehicle (cargo or passengers), except for the driver.
6. The fuel tank should be FULL. Add 2.94 kilograms (6.5 pounds) of weight over the fuel tank for each estimated gallon of missing fuel.
7. Verify correct vehicle suspension height.

PREPARE A FRONT LAMP ALIGNMENT SCREEN - DOMESTIC MARKET ONLY

FOR THE FOLLOWING STEPS (1 - 8) REFER TO THE IMAGE "FRONT LAMP ALIGNMENT SETUP"

1. Tape a line on a level floor 7.62 meters (25 feet) away from and parallel to the flat wall that will be used as the lamp alignment screen. The level floor will be used as the horizontal zero reference.
2. An adjacent wall or floor member that is perpendicular to the alignment screen can be used as the vertical zero reference. If there is no adjacent wall or floor member that is perpendicular to the screen, tape a second line on the floor perpendicular to both the alignment screen and the first line, and outboard of either side of where the vehicle will be positioned. This will be used as the vertical zero reference.
3. Position the vehicle so that the side of the vehicle is parallel to the vertical zero reference, and so that the front of the lamp lenses are in the vertical plane of the parallel line taped on the floor 7.62 meters (25 feet) away from the screen.

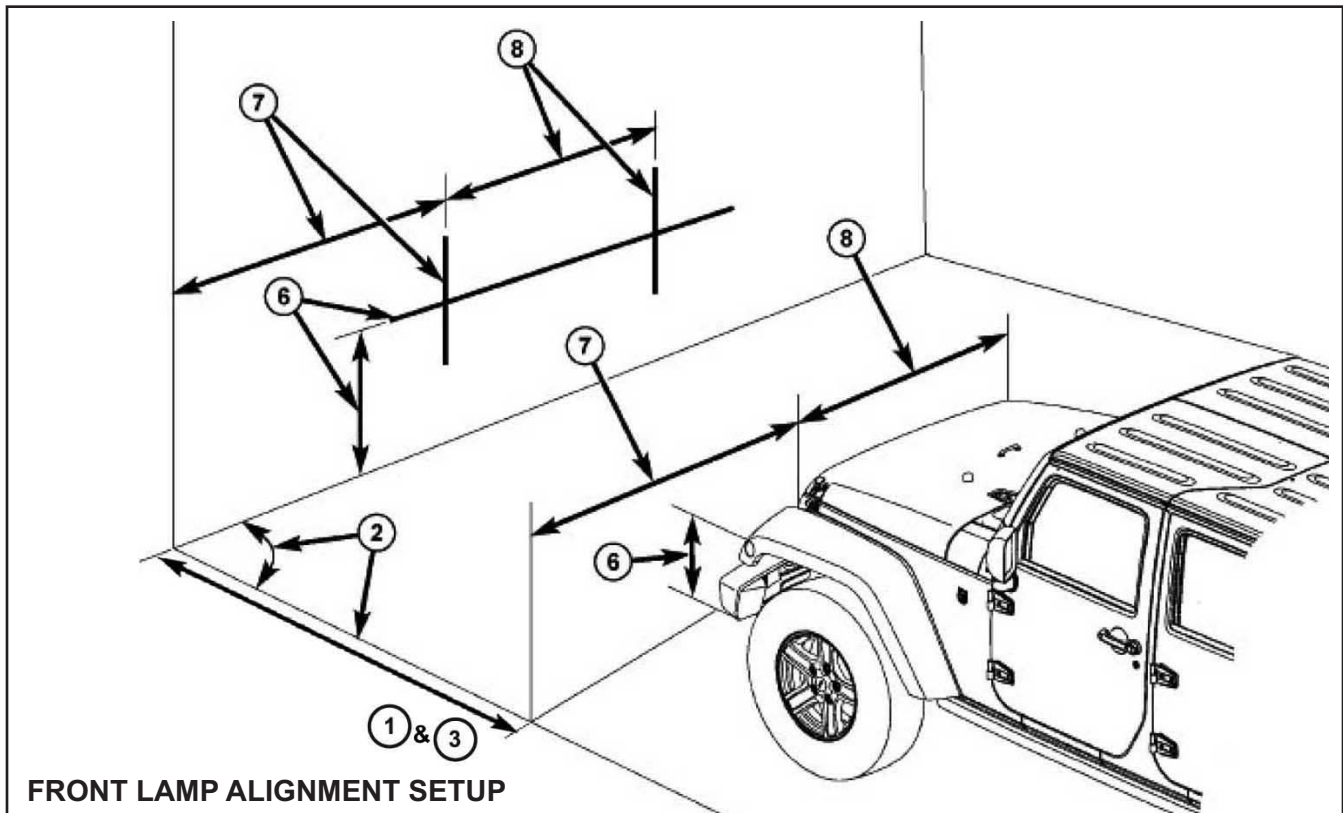

PREPARE A FRONT LAMP ALIGNMENT SCREEN - DOMESTIC MARKET ONLY (CONT'D)

4. Rock the vehicle side-to-side three times to allow the suspension to stabilize.
5. Jounce the front suspension three times by pushing downward on the front bumper and releasing.
6. Measure the distance between the optical center (use the Jeep logo as shown in the image here) of one of the lamps being aimed (head or fog) and the floor (horizontal zero reference). Transfer this measurement to the alignment screen with a piece of tape placed horizontally to the floor. This line will be used as the **lamp horizontal reference**.
7. Measure the distance between the vertical zero reference and the optical center of the nearest lamp being aimed (head or fog). Transfer this measurement to the alignment screen with a piece of tape placed vertically across the appropriate (head or fog) lamp horizontal reference. This is the centerline reference for the first lamp.

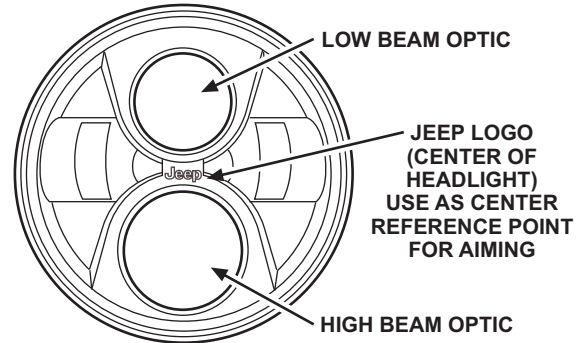

8. Measure the distance on center between the first and the second lamp being aimed. Transfer this measurement to the alignment screen with a second piece of tape placed vertically across the appropriate (head or fog) lamp horizontal reference. This is the centerline reference for the second lamp.

HEADLAMP ALIGNMENT - DOMESTIC MARKET ONLY

FOR THE HEADLAMP ALIGNMENT REFER TO THE IMAGE "HEADLAMP AIMING ASSESSMENT"

Vertical Aiming Evaluation/Alignment - Due to the linear nature of the headlamp cutoff, a properly aimed low beam headlamp will project the top edge of the high intensity pattern on the alignment screen from the horizontal line to 50 millimeters (2 inches) below the horizontal line for domestic market vehicles.

Horizontal Aiming Evaluation/Alignment - No horizontal (right/left) adjustment is required for this headlamp beam pattern in domestic market vehicles.

The high beam pattern will be correct when the low beams are properly aimed.

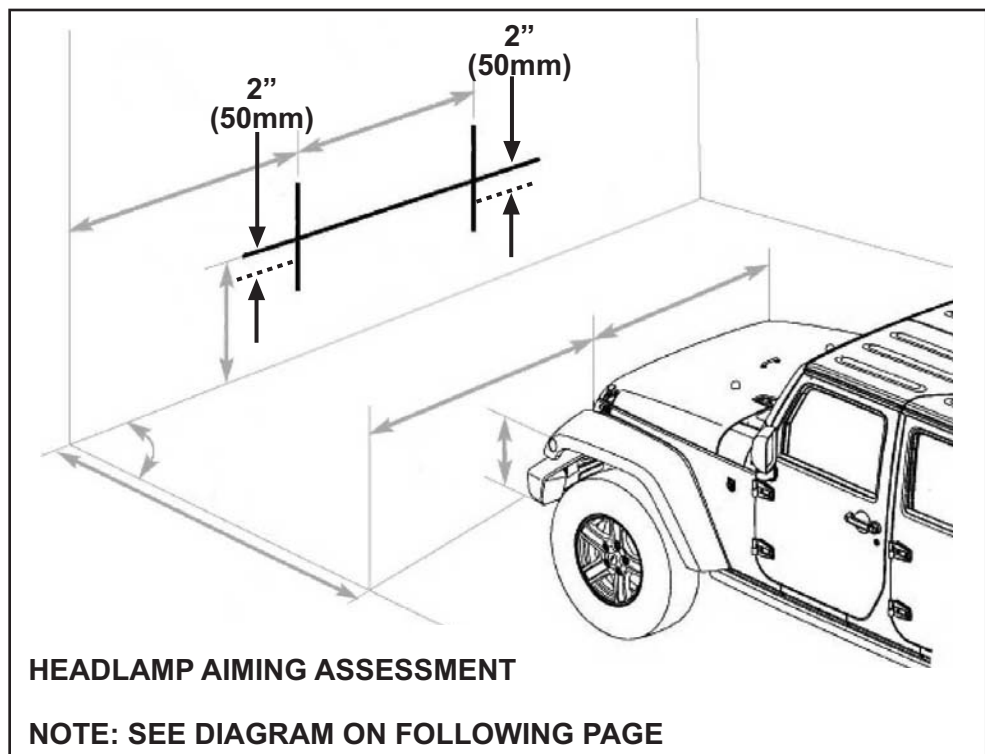

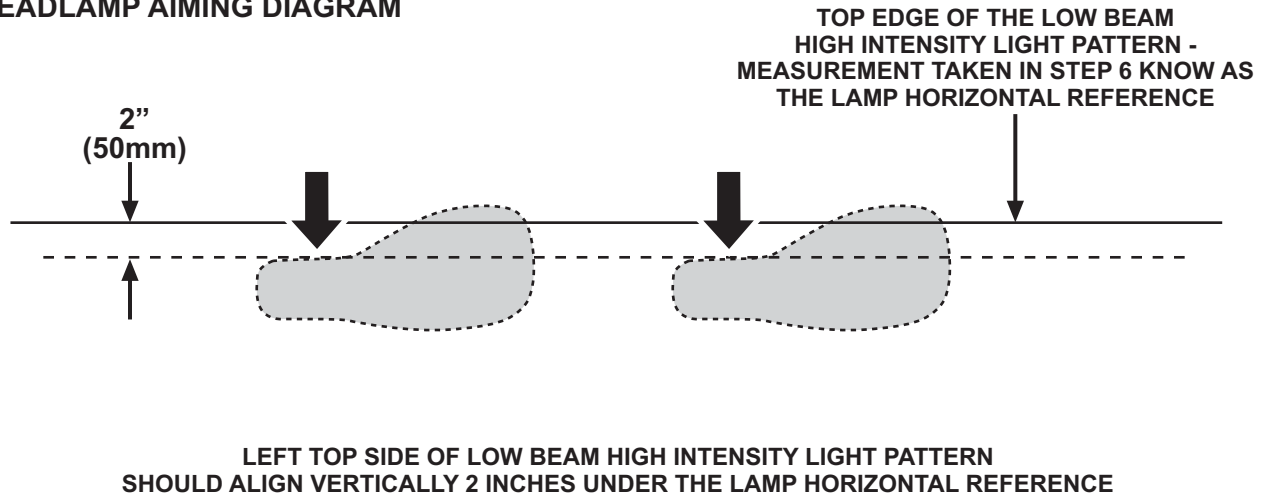
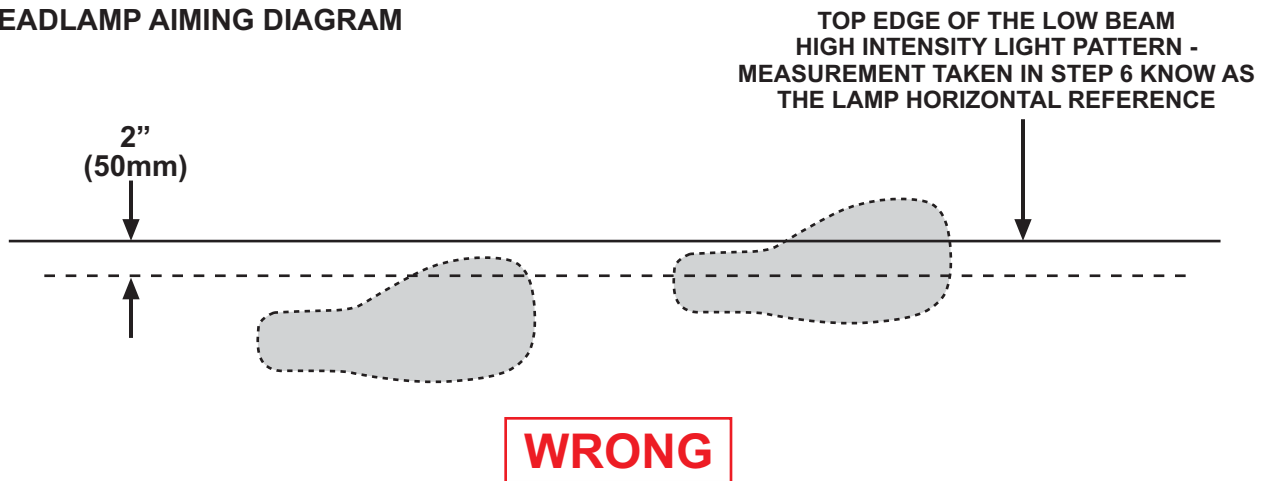
HEADLAMP AIMING DIAGRAM**HEADLAMP AIMING DIAGRAM****FOR THE FOLLOWING STEPS REFER TO THE IMAGE "HEADLAMP ADJUSTMENT SCREWS"**

1. Turn the headlamps ON and select the LOW beams for vehicles in all markets.
2. On all vehicles except those with headlamp leveling, use a screwdriver to rotate the headlamp vertical adjustment screw (1) on each headlamp to adjust the beam height as required.

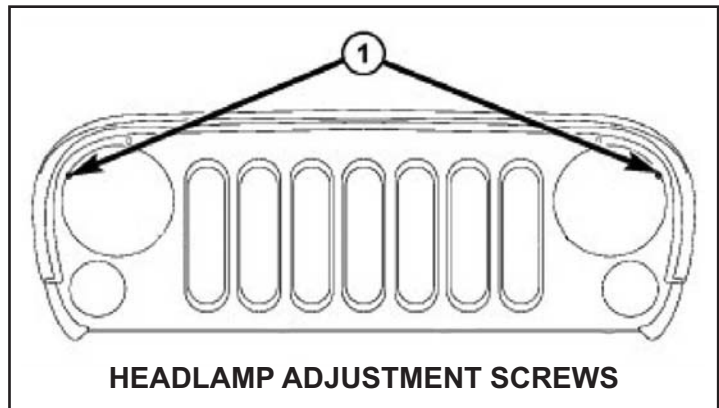

Préparation du véhicule pour l'alignement de la lampe

1. Vérifier et remplacer les mauvaises ampoules.
2. Réparer ou remplacer des véhicules ou des composants de suspension inefficaces, usées ou endommagées qui pourraient nuire à l'alignement de la lampe adéquate.
3. Vérifier la pression de gonflage des pneumatiques.
4. Enlevez toute la boue, la neige ou la glace du véhicule et nettoyer les lentilles de feux avant.
5. Vérifier qu'il n'y a pas de charge dans le véhicule, sauf pour le conducteur.
6. Le réservoir de carburant doit être plein. Ajouter 2,94 kg (6,5 livres) de poids sur le réservoir de carburant pour chaque gallon estimée de carburant manquant.
7. Vérifiez bonne hauteur de suspension du véhicule.

Préparer un écran d'alignement avant de la lampe

Pour les étapes 1 à 8 se réfèrent à la "configuration de l'alignement de la lampe avant" d'image

1. Avec du ruban, tracer une ligne sur un plancher de niveau de 7,62 mètres (25 pieds) de et parallèle à la paroi plate qui sera utilisé comme écran de l'alignement de la lampe. Le plancher de niveau sera utilisé comme référence zéro horizontal
2. Une paroi adjacente ou élément de plancher qui est perpendiculaire à l'écran d'alignement peuvent être utilisés en tant que référence vertical zéro. Si aucun membre de mur ou au sol adjacent qui est perpendiculaire à l'écran, utilisez du ruban pour marquer une deuxième ligne sur le plancher perpendiculaire à la fois l'écran d'alignement et la première ligne, et à l'extérieur de chaque côté de l'endroit où le véhicule sera positionné. Il sera utilisé comme référence verticale nulle.
3. Positionner le véhicule de sorte que le côté du véhicule est parallèle à la référence verticale zéro, et de telle sorte que la face avant des verres de lampe sont dans le plan vertical de la ligne parallèle enregistrée sur le sol de 7,62 mètres (25 pieds) de l'écran.

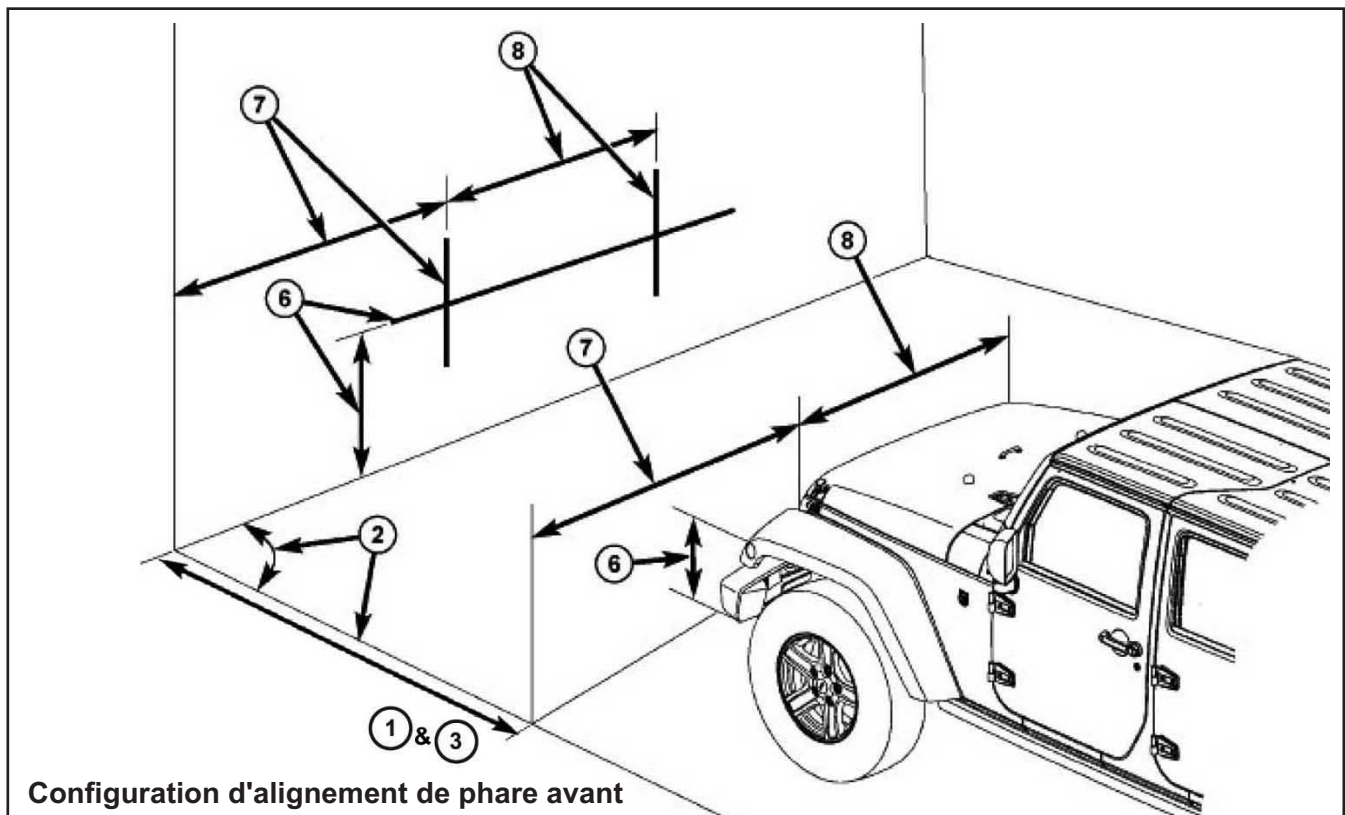

Configuration d'alignement de phare avant

Préparer un écran d'alignement avant de la lampe (continue)

- Agitez le côté à côté véhicule trois fois pour permettre à la suspension à stabiliser.
- Rebondir la suspension avant à trois reprises en poussant vers le bas sur le pare-chocs avant et la libération.

6. Mesurez la distance entre le centre optique (utiliser le logo Jeep comme indiqué dans l'image ici) de l'une des lampes étant destinée (tête ou brouillard) et le sol (horizontal référence zéro). Reportez cette mesure sur l'écran d'alignement avec un morceau de ruban adhésif placé horizontalement sur le sol. Cette ligne sera utilisée comme la **lampe référence horizontale**.

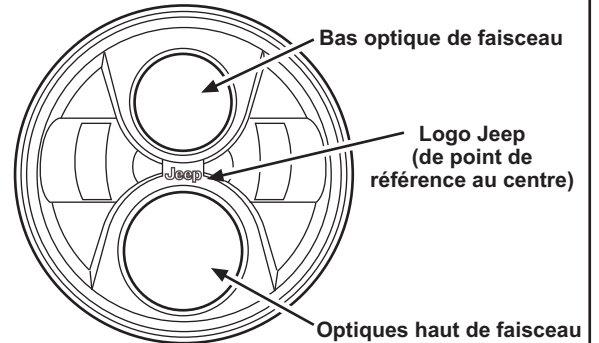

7. Mesurez la distance entre la référence verticale zéro et le centre optique de la lampe la plus proche étant destinée (tête ou brouillard). Reportez cette mesure sur l'écran d'alignement avec un morceau de ruban adhésif placé verticalement à travers le approprié (tête ou brouillard) lampe référence horizontale. Ceci est la référence centrale pour la première lampe.

8. Mesurer la distance de centre à centre entre le premier et le deuxième lampe étant vise. Reportez cette mesure sur l'écran d'alignement avec un deuxième morceau de ruban adhésif placé verticalement à travers le approprié (tête ou brouillard) lampe référence horizontale. Ceci est la référence centrale pour la seconde lampe.

Alignement des feux avant

Reportez-vous à l'image "Vérification de phare avant"

Vertical Visant l'évaluation / Alignement - En raison de la nature linéaire du faisceau de phare, un feu de croisement proprement visant projette le bord supérieur de la structure de haute intensité sur l'écran d'alignement à partir de la ligne horizontale à 50 mm (2 pouces) au-dessous de la ligne horizontale.

Horizontal Visant l'évaluation / Alignement - Pas de réglage horizontal (droite / gauche) est nécessaire pour ce modèle de faisceau du projecteur

Le modèle haut de faisceau sera correct lorsque les feux de croisement sont correctement visent.

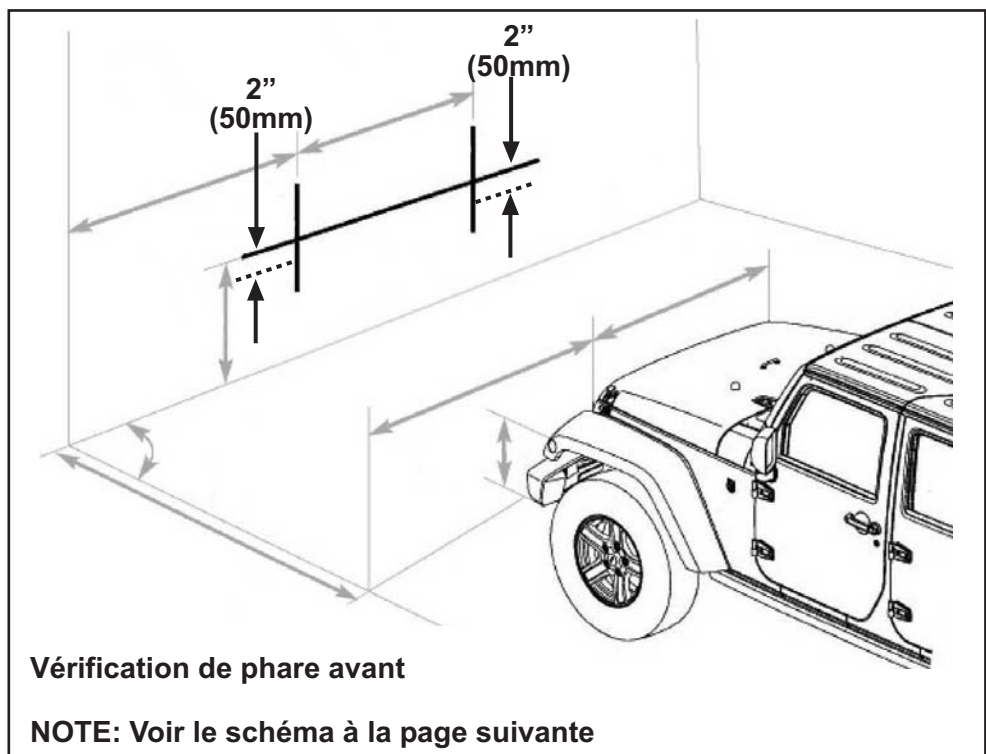

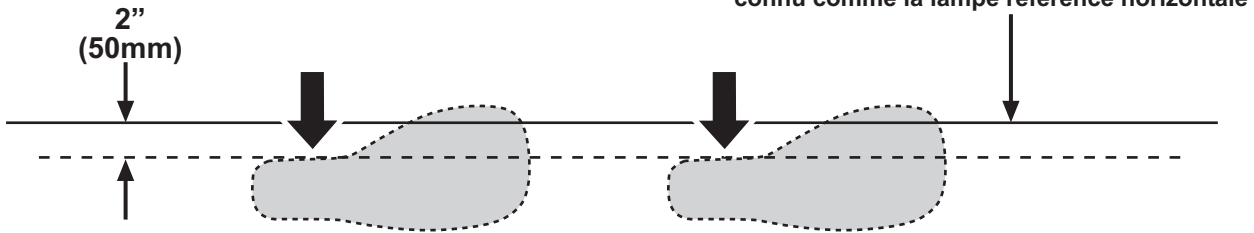
Phare avant schéma visant

Haut bord du motif de lumière à haute intensité de faisceau bas -
Ceci est la mesure prise à l'étape 6
connu comme la lampe référence horizontale

Le côté supérieur gauche du motif faible faisceau de haute intensité de la lumière
devrait aligner verticalement 2 pouces sous la lampe référence horizontale

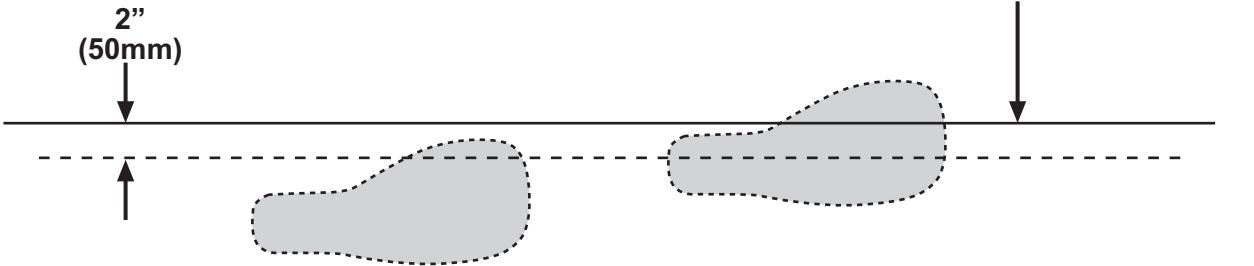
Phare avant schéma visant

Haut bord du motif de lumière à haute intensité de faisceau bas -
Ceci est la mesure prise à l'étape 6
connu comme la lampe référence horizontale

Mauvaise

Pour les étapes suivantes, reportez-vous à l'image "Vis de réglage des phares"

1. Tournez les phares avant ON et sélectionnez les poutres FAIBLE
2. Sur tous les véhicules, sauf ceux avec projecteur nivellement, utiliser un tournevis pour faire tourner le projecteur vertical vis de réglage (1) sur chaque projecteur pour ajuster la hauteur du faisceau tel que requis.

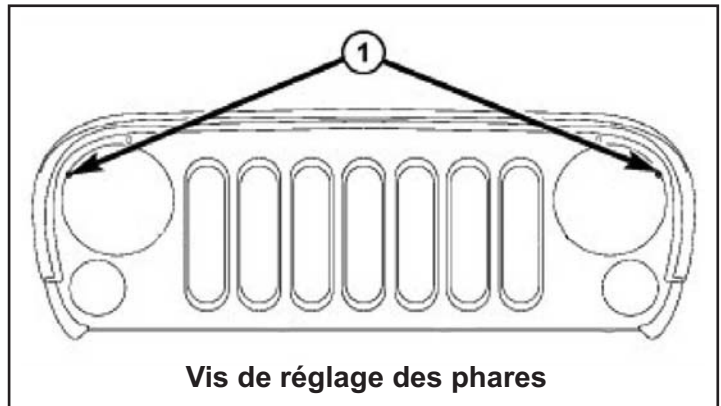

Vis de réglage des phares

Preparación del vehículo para la alineación de la lámpara

1. Revise y reemplace las bombillas malos.
2. Repare o reemplace cualquier componente ineficaces, desgastadas o dañadas del vehículo o de suspensión que podrían obstaculizar la correcta alineación de la lámpara.
3. Compruebe la presión de inflado de los neumáticos adecuada.
4. Retire el barro, la nieve o el hielo del vehículo y limpiar las lentes del faro delantero.
5. Compruebe que no hay carga en el vehículo, excepto para el conductor.
6. El depósito de combustible debe ser COMPLETO. Añadir 2,94 kilogramos (6,5 libras) de peso en el tanque de combustible por cada galón estimado de falta de combustible.
7. Verifique la altura de suspensión del vehículo correcto.

Preparar una pantalla de alineación de la lámpara frontal

Para los pasos 1 a 8 se refieren a la "configuración de alineación de la lámpara frontal" imagen

1. Usando cinta, marque una línea sobre un piso nivelado 7,62 metros (25 pies) de distancia de y paralela a la pared plana que se utilizará como la pantalla de alineación de la lámpara. El nivel del suelo será utilizado como la referencia horizontal cero
2. Una pared adyacente o miembro de suelo que es perpendicular a la pantalla de alineación se pueden utilizar como la vertical de referencia cero. Si no hay ningún elemento de pared o suelo adyacente que es perpendicular a la pantalla, el uso de cinta para marcar una segunda línea en el suelo perpendicular tanto a la pantalla de alineación y la primera línea, y fuera de cada lado de donde se colocará el vehículo. Esto será utilizado como la referencia vertical cero.
3. Coloque el vehículo de manera que el lado del vehículo es paralelo a la vertical de referencia cero, y de modo que la parte frontal de las lentes del faro están en el plano vertical de la línea paralela grabada en el suelo 7,62 metros (25 pies) de distancia de la pantalla.

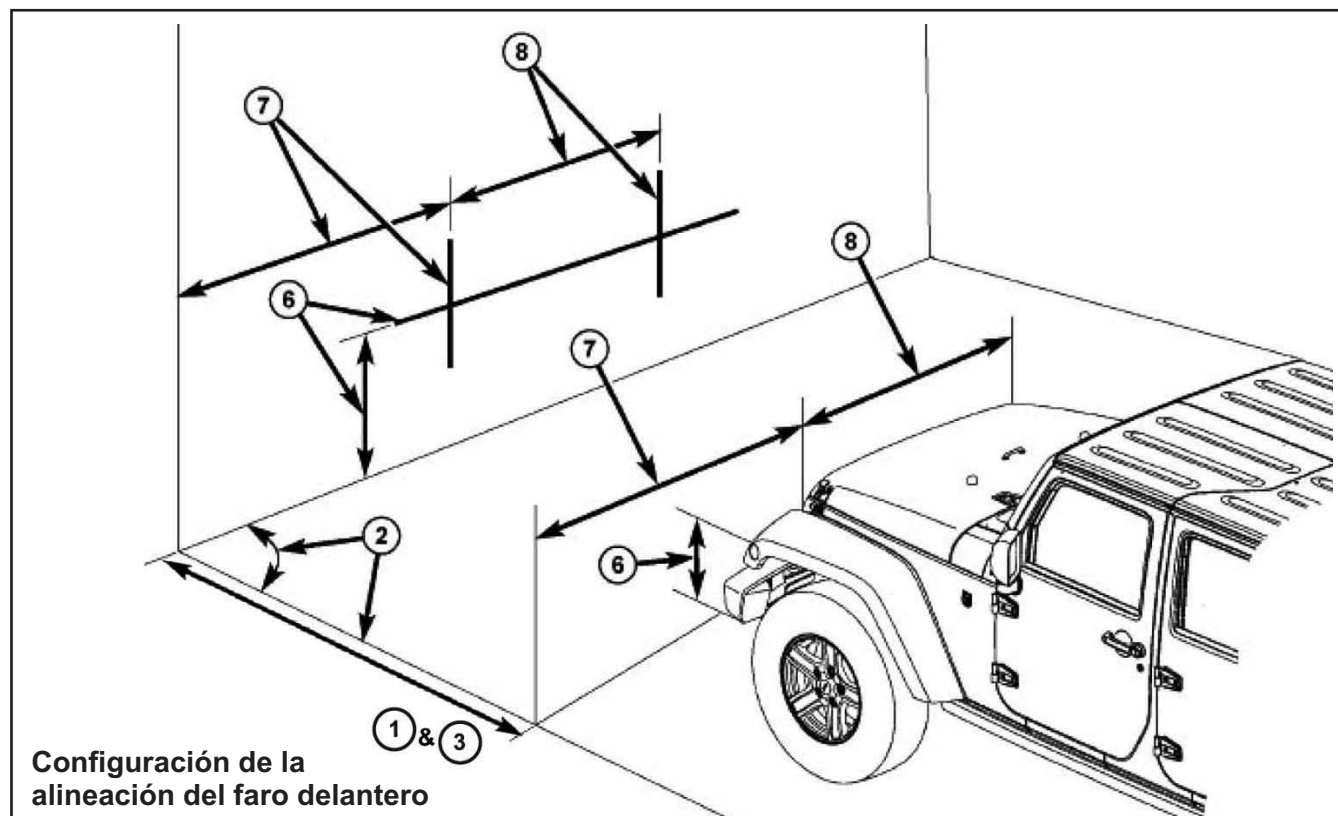

Preparar una pantalla de alineación de la lámpara frontal (continuado)

4. Rock the lado a lado del vehículo tres veces para permitir la suspensión para estabilizar.
5. Rebotar la suspensión delantera tres veces empujando a la baja sobre el parachoques delantero y la liberación.
6. Mida la distancia entre el centro óptico (utilizar el logotipo de Jeep como se muestra en la imagen aquí) de una de las lámparas que se dirigen (cabeza o niebla) y el suelo (horizontal de referencia cero). Transfiera esta medición a la pantalla de alineación con un trozo de cinta colocado horizontalmente en el suelo. Esta línea se utiliza como la **referencia horizontal de la lámpara**.
7. Mida la distancia entre la vertical de referencia cero y el centro óptico de la lámpara más cercana está dirigido (cabeza o niebla). Transfiera esta medida a la pantalla de alineación con un pedazo de cinta adhesiva colocada verticalmente a través de la adecuada (cabeza o niebla) Lámpara de referencia horizontal. Esta es la línea central de referencia para la primera lámpara.
8. Medir la distancia en el centro entre la primera y la segunda lámpara está dirigido. Transfiera esta medida a la pantalla de alineación con un segundo pedazo de cinta adhesiva colocada verticalmente a través de la adecuada (cabeza o niebla) Lámpara de referencia horizontal. Esta es la línea central de referencia para la segunda lámpara.

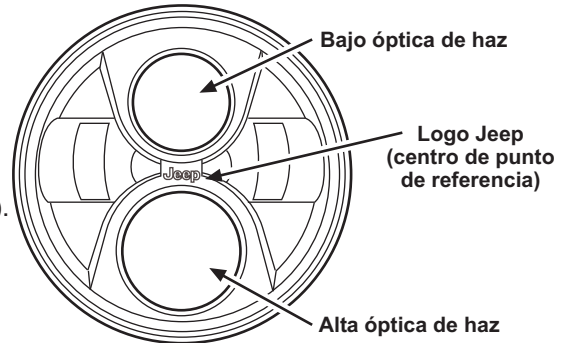

Alineación de los faros delanteros

Para el alignment faro delantero, consulte la imagen "Faro delantero con el objetivo de verificación"

Vertical Apuntar Evaluación / Alineamiento - Debido a la naturaleza lineal de la corte de los faros, un faro de cruce correctamente dirigido proyectará el borde superior del patrón de alta intensidad en la pantalla de alineación de la línea horizontal de 50 milímetros (2 pulgadas) por debajo de la línea horizontal.

Horizontal Apuntar Evaluación / Alineamiento - No se requiere ningún ajuste horizontal (derecha / izquierda) para este patrón del haz del faro.

El patrón de luz de carretera será correcto cuando las luces de cruce están orientadas correctamente.

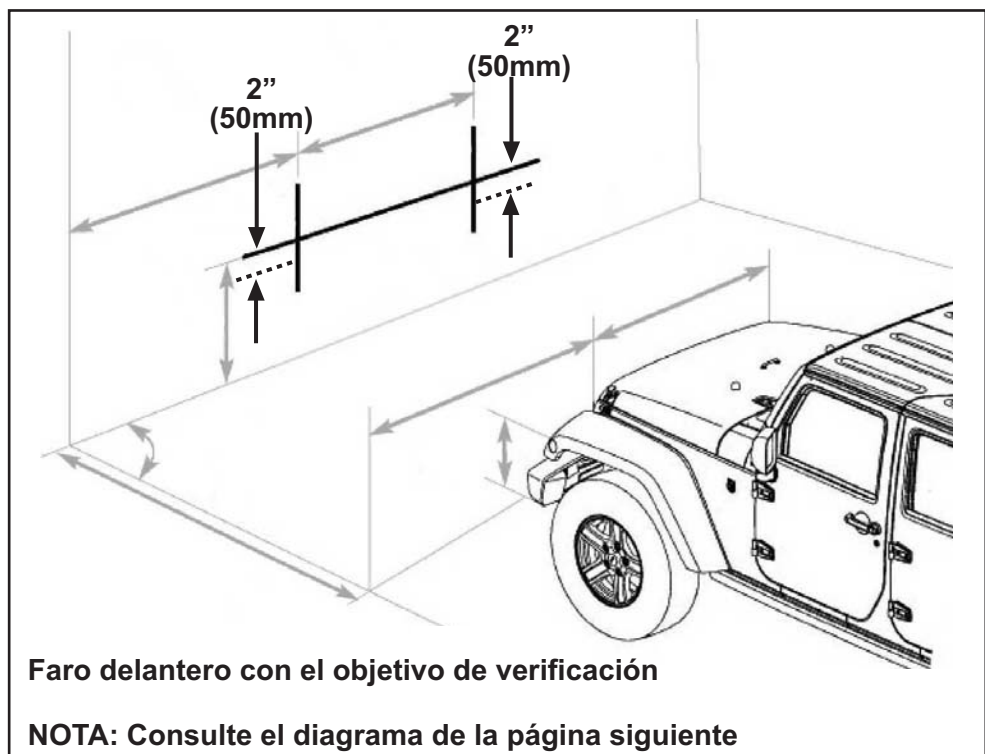

Faro delantero diagrama objetivo

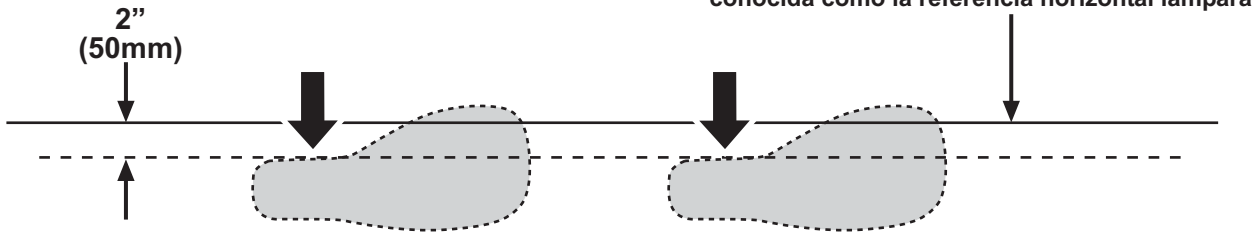

El borde superior del patrón de luz de alta intensidad de luz de cruce -
Esta es la medida tomada en el paso 6
conocida como la referencia horizontal lámpara

La parte superior izquierda del patrón de luz de alta intensidad de luz de cruce
debe alinearse verticalmente 2 pulgadas debajo de la referencia horizontal lámpara

Faro delantero diagrama objetivo

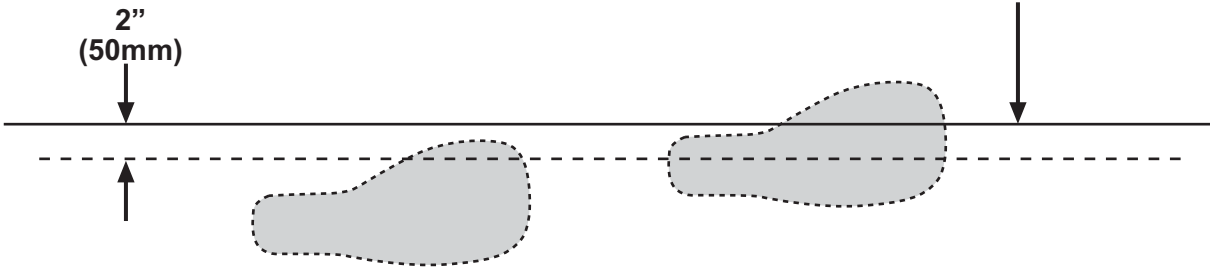

El borde superior del patrón de luz de alta intensidad de luz de cruce -
Esta es la medida tomada en el paso 6
conocida como la referencia horizontal lámpara

MAL

Para los siguientes pasos, consulte la imagen
"Tornillos de ajuste de los faros delanteros"

1. Encienda los faros delanteros ON y seleccione las luces bajas.
2. En todos los vehículos excepto los de nivelación de faros, utilice un destornillador para girar el tornillo de ajuste vertical del faro (1) en cada faro para ajustar la altura de la viga como se requiere.

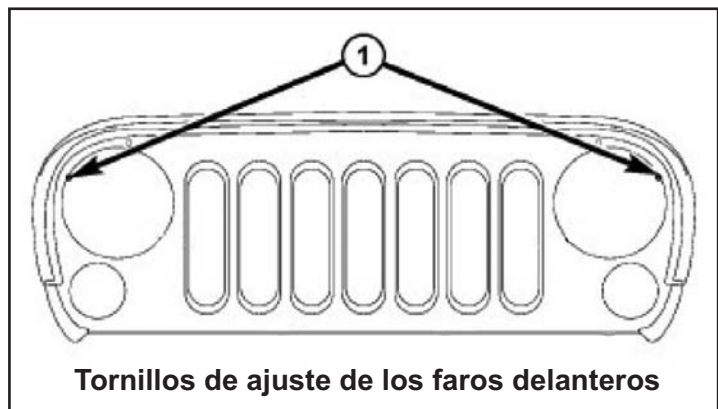

Tornillos de ajuste de los faros delanteros